

# D I N G L E R

## EXKLUSIVE MODELLBAHNEN

### **Spitzdach-Kühlwagen der Ferrovie dello Stato Italiane (FS)**

Es gibt wohl kaum eine Ecke in Europa, in der die italienischen Spitzdachkühlwagen nicht anzutreffen waren. Neben bekannten Früchten und Gemüse transportierten sie vor allem Orangen, Mandarinen und Zitronen, die im nördlicheren Europa einfach nicht wachsen. Nach der Gründung der FS (Ferrovie dello Stato) im Jahre 1905 prägten auch die hölzernen Kühlwagen das Bild der italienischen Staatsbahnen bis Ende der 1980er-Jahre. Es gab und gibt kaum einen Güterwagen, der in Europa bekannter ist als diese Wagen der FS, die die Köstlichkeiten aus dem Süden mitbrachten. Schon bevor sie die Schweiz erreichten, wurden sie in Italien nach ihrem Bestimmungsort sortiert – für Deutschland und Skandinavien, für die Benelux-Staaten und für England. Selbstverständlich blieben auch zahlreiche Wagen in der Schweiz, wobei die Feinverteilung in Zürich stattfand. Die Hauptachsen Richtung Norden führten durch den Mont Cenis in Frankreich und den St. Gotthard in der Schweiz. Die Wagen nach England fuhren meist über Calais sowie Dunkerque (Frankreich) oder über Zeebrügge in Belgien. Die Kühlwagen für England unterschieden sich durch ein kleineres Lichtraumprofil, um mit den englischen Bahnen zu korrespondieren. Der Unterschied zeigte sich durch die geringere Wagenbreite (2544 mm statt 2904 mm). Um sie leichter zu erkennen, wurden diese Kühlwagen mit einem roten Band an den Seitenwänden markiert. Sie waren aber in ganz Europa anzutreffen, also nicht nur auf dem Weg nach England. Das Symbol des Ankers zeigte zudem, dass die Wagen für Fährbetrieb geeignet waren, und zwar für alle Fähren in Europa.

### **Die Modelle im Maßstab 1:32**

Die Modelle entsprechen den Kühlwagen mit Holzaufbau für fünf verschiedene Epochen, die den Zeitraum von 1931 bis Ende der 1970er-Jahre abdecken. In jeder Epoche werden verschiedene Wagentypen produziert. Dazu gehören in der Regel immer Versionen mit und ohne Bremserhaus, sofern die Vorbilder ebenfalls mit Bremserhäusern fuhren. Die verschiedenen Wagentypen werden immer mit englischem und italienischem Lichtraumprofil produziert (siehe Tabellen). Die Epochen unterscheiden sich vor allem durch die Farbgebung, die Beschriftung und die Detaillierung. Die englischen Versionen erhalten die Vakuumbremse, wie sie bei allen englischen Bahngesellschaften und später auch noch bei der British Railway üblich war. Zudem verfügen die älteren Epochen über eine Dampfheizkupplung, weil Kühlwagen auch in Eilzügen eingereiht waren und entsprechend ausgerüstet sein mussten. Sämtliche Wagen sind mit Federpuffern und Modellkupplungen ausgestattet. Die vorbildgerechte Blattfederung sorgt für Betriebssicherheit und hervorragende Laufeigenschaften. An allen Kühlwagen lassen sich die Türen öffnen, und für die optimale Wirkung sind die Wagenböden im Inneren sowie die Trittbretter mit echtem Holz belegt. Charakteristisch für diese Kühlwagen waren die zusätzlichen Sonnenschutzdächer, damit die Kühlung der Lebensmittel möglichst lange anhielt. Während den langen Reisen wurde mehrmals frisches Eis nachgefüllt. Die attraktiven Wagen ermöglichen nun die europaweit bekannten Kühlwagenzüge nachzubilden. Ihr Anblick war immer mit angenehmen Gedanken verbunden.

# DINGLER

## EXKLUSIVE MODELLBAHNEN

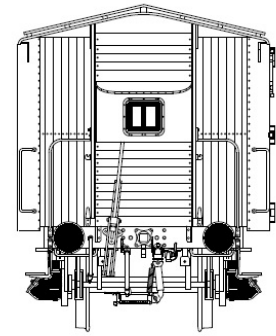
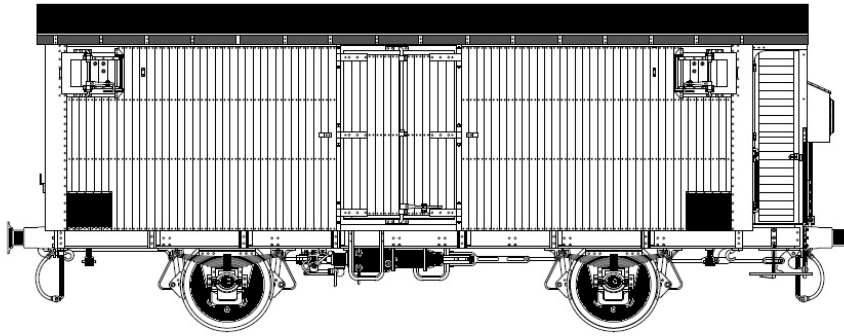

Art.-Nr.	Zeitraum	Br.-Haus	Typ	Aufbau	Rahmen	Dach
I-211/00	1931-1935	Ja	Hgc 300 060	weiß	weiß/schwarz	dunkelgrau



Art.-Nr.	Zeitraum	Br.-Haus	Typ	Aufbau	Rahmen	Dach
I-211/01	1935-1945	Ja	Hgc 300 854	weiß	weiß	weiß
I-211/03	1945-1957	Ja	Hg 300 902	weiß	weiß	weiß

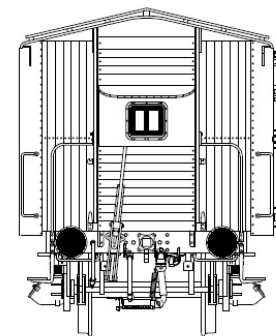
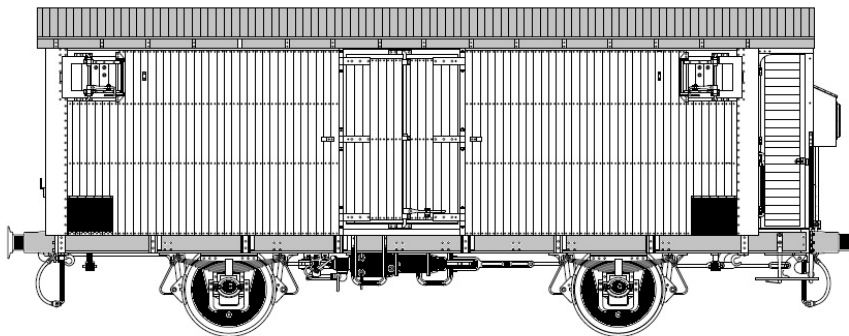

Art.-Nr.	Zeitraum	Br.-Haus	Typ	Aufbau	Rahmen	Dach
I-211/02	1945-1957	Ja	His 343 038	aluminium	aluminium	aluminium

# D I N G L E R

## EXKLUSIVE MODELLBAHNEN

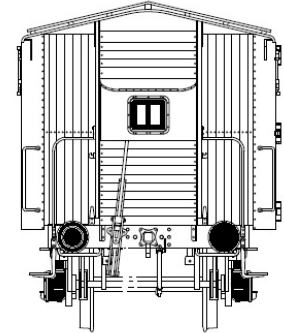
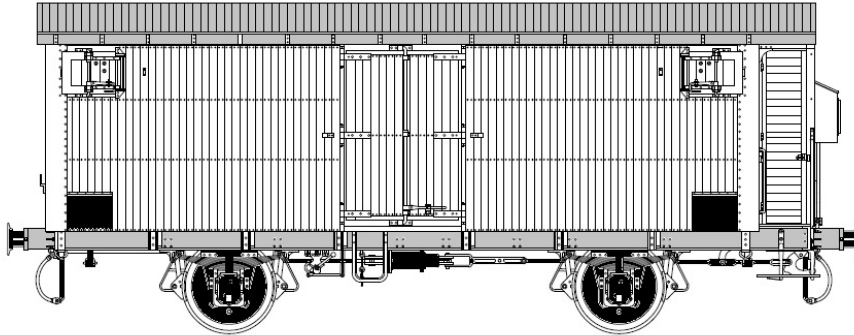

Art.-Nr.	Zeitraum	Br.-Haus	Typ	Aufbau	Rahmen	Dach
I-212/00	1957-1967	Ja	Hg 300 426	aluminium	aluminium	aluminium
I-212/01	1967-1979 UIC	Ja	20 83 813 4 750-8 lms	aluminium	aluminium	aluminium

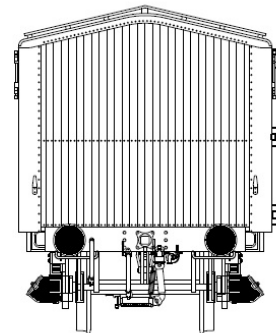
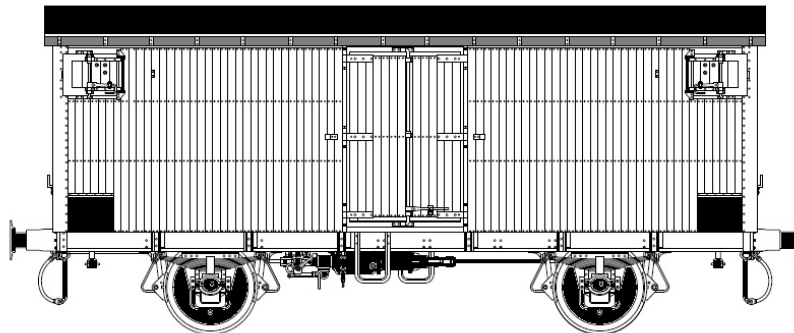

Art.-Nr.	Zeitraum	Br.-Haus	Typ	Aufbau	Rahmen	Dach
I-212/02	1931-1935	Nein	Hgc 300 147	weiß	weiß/schwarz	dunkelgrau
I-212/05	1945-1957	Nein	Hg 300 262	weiß	weiß	weiß

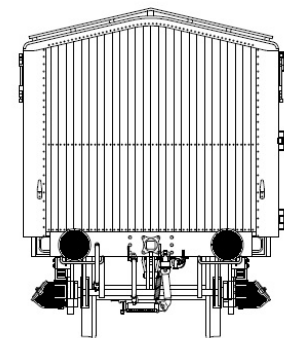
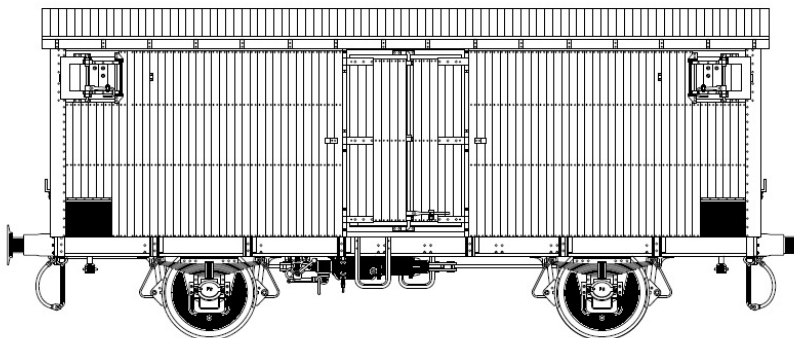

Art.-Nr.	Zeitraum	Br.-Haus	Typ	Aufbau	Rahmen	Dach
I-212/03	1935-1945	Nein	Hg 300 583	weiß	Weiß	weiß

# DINGLER

## EXKLUSIVE MODELLBAHNEN

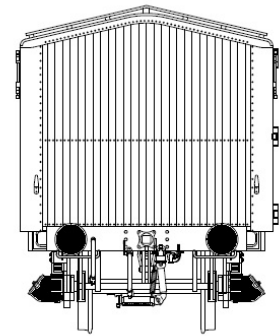
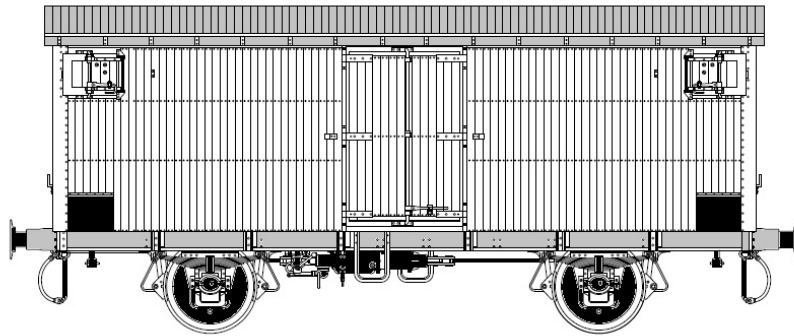

Art.-Nr.	Zeitraum	Br.-Haus	Typ	Aufbau	Rahmen	Dach
I-212/04	1945-1957	Nein	Hg 300 126	aluminium	aluminium	aluminium

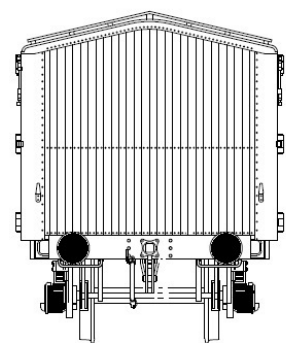
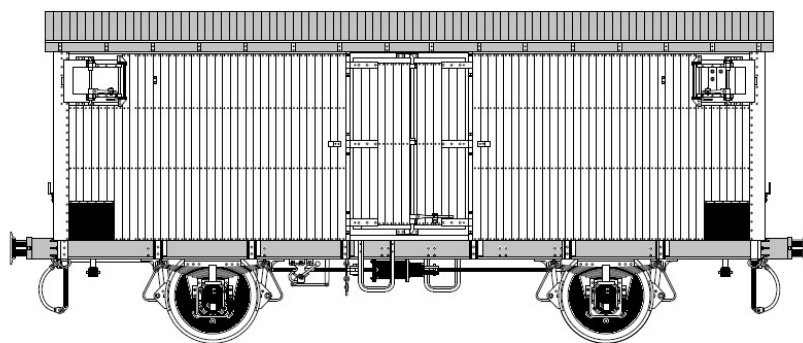

Art.-Nr.	Zeitraum	Br.-Haus	Typ	Aufbau	Rahmen	Dach
I-213/00	1957-1967	Nein	Hg 300 322	aluminium	aluminium	aluminium
I-213/01	1967-1979 UIC	Nein	20 83 813 4 003-2 lms	aluminium	aluminium	aluminium

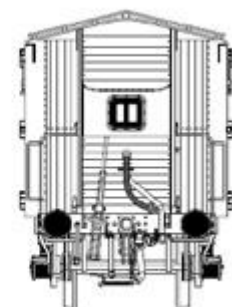
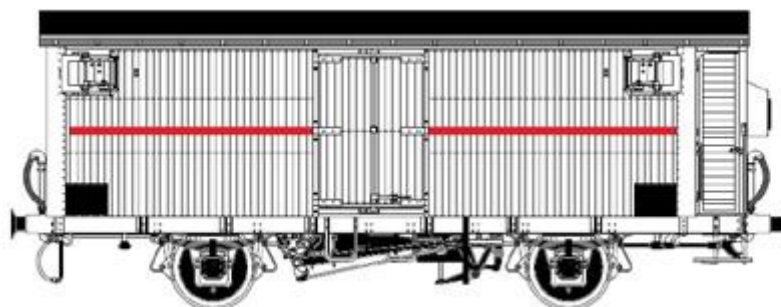

Art.-Nr.	Zeitraum	Br.-Haus	Typ	Aufbau	Rahmen	Dach
I-214/00	1931-1935	Ja	Hgbcv 932 085	weiß	weiß/schwarz	dunkelgrau

# DINGLER

## EXKLUSIVE MODELLBAHNEN

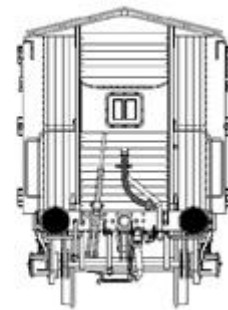
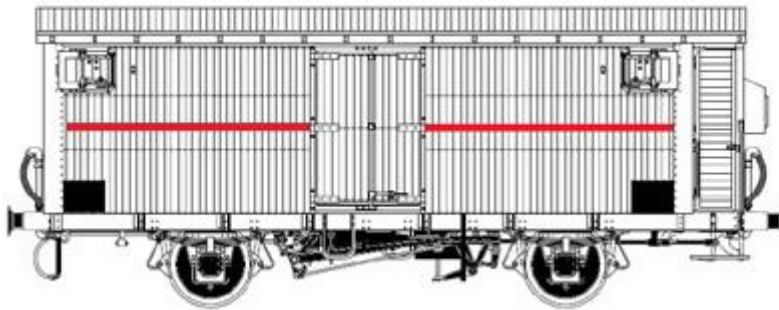

Art.-Nr.	Zeitraum	Br.-Haus	Typ	Aufbau	Rahmen	Dach
I-214/01	1935-1945	Ja	Hgbcv 932 006	weiß	weiß	weiß

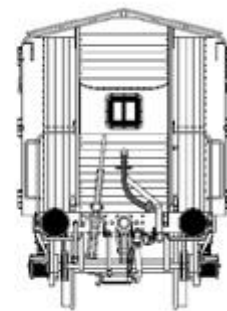

Art.-Nr.	Zeitraum	Br.-Haus	Typ	Aufbau	Rahmen	Dach
I-214/02	1945-1957	Ja	Hgb 390 644	aluminium	aluminium	aluminium

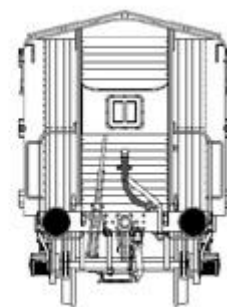
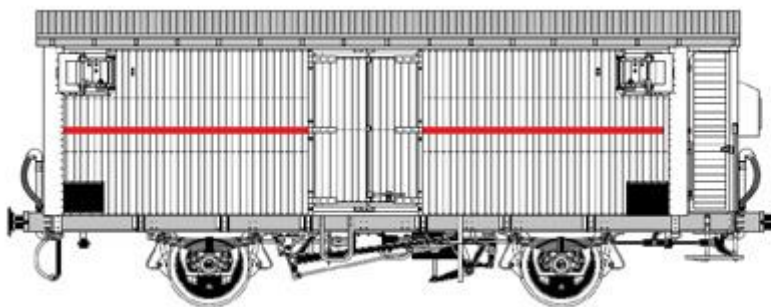

Art.-Nr.	Zeitraum	Br.-Haus	Typ	Aufbau	Rahmen	Dach
I-215/00	1957-1967	Ja	Hgb 390 470	aluminium	aluminium	aluminium
I-215/01	1967-1979 UIC	Ja	11 83 804 5 614-5 lfms	aluminium	aluminium	aluminium

# DINGLER

## EXKLUSIVE MODELLBAHNEN

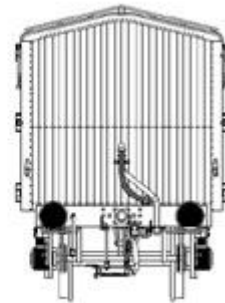
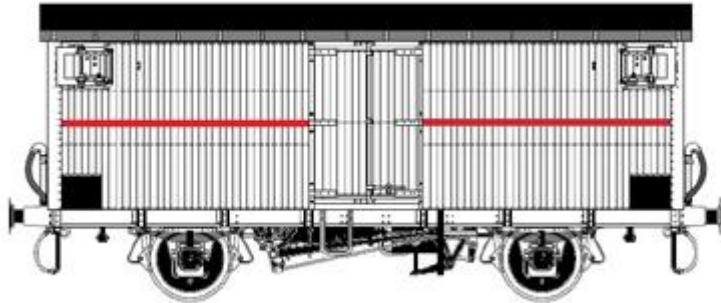

Art.-Nr.	Zeitraum	Br.-Haus	Typ	Aufbau	Rahmen	Dach
I-216/00	1931-1935	Nein	Hgbcv 932 112	weiß	weiß/schwarz	dunkelgrau

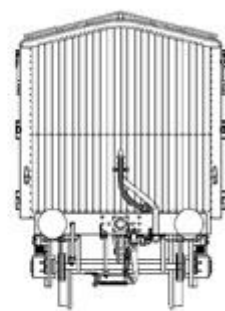

Art.-Nr.	Zeitraum	Br.-Haus	Typ	Aufbau	Rahmen	Dach
I-216/01	1935-1945	Nein	Hgbcv 390 316	weiß	weiß	weiß

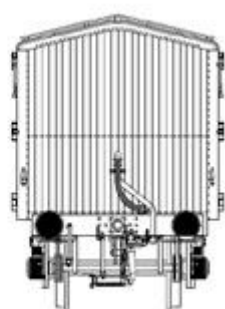
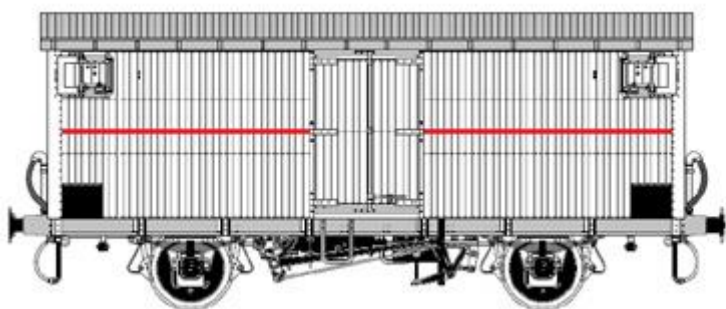

Art.-Nr.	Zeitraum	Br.-Haus	Typ	Aufbau	Rahmen	Dach
I-216/02	1945-1957	Nein	Hgbcv 390 740	aluminium	aluminium	aluminium

# DINGLER

## EXKLUSIVE MODELLBAHNEN

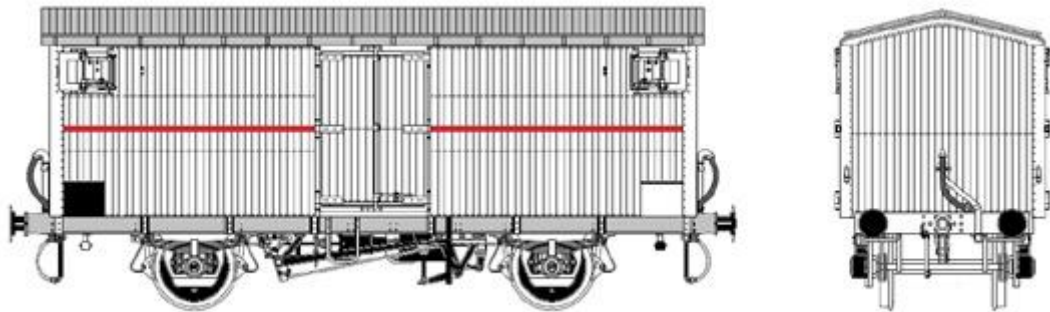

Art.-Nr.	Zeitraum	Br.-Haus	Typ	Aufbau	Rahmen	Dach
I-217/00	1957-1967	Nein	Hgb 390 348	aluminium	aluminium	aluminium
I-217/01	1967-1979 UIC	Nein	11 83 804 5 008-0 lfms	aluminium	aluminium	aluminium



Diese Ausführung hat zusätzlich Jalousien in den Türen

Art.-Nr.	Zeitraum	Br.-Haus	Typ	Aufbau	Rahmen	Dach
I-218/00	1945-1957	Ja	Hgb 390 208	aluminium	aluminium	aluminium